

LÁMPARA DE EMERGENCIA 2 FAROS LED SMD

■ LT-72SMD



**MAYOR
DURACIÓN**

LED SMD 72

12 Hrs.



DESCRIPCIÓN

La luz de emergencia LT-72SMD automática, una vez instalada se activa, en caso de corte de fluido eléctrico. Las luces de emergencia de LT USA son la evolución de los sistemas de señalización para emergencias, brindando mejor iluminación y eficiencia en el consumo de energía son LED la nueva tecnología en luces que reducen el impacto ambiental y amplían la vida útil del equipo.

CARACTERÍSTICAS TÉCNICAS

Cantidad de LEDs	72 de alto brillo
Ángulo de iluminación	120 °
Potencia total	7.5W
Vida útil	50 000 hrs.
Intensidad luminosa total	900 lumenes
Temperatura de color	7000 k
Tipo de luz	Blanco día
Consumo de corriente AC	20mA
Tarjeta de protección de batería	SI
Batería	12V4AH
Alimentación	220VAC 60HZ
Duración / Autonomía	12 Horas (con Bat. 4Amp)
Tipo de recarga de Batería	36 hrs.(80%)
LED indicador de AC	SI
LED indicador de carga de batería	SI
Superficie cubierta	100 m2
Botón de testeo	SI
Switch de encendido	SI
Fusible de protección	SI
Seguridad IP	42
Pantalla de protección, translúcida poliestireno	
Gabinete material ABS de alto impacto y antífama	
Cable para conexión eléctrica a 220 VAC	

DIMENSIONES

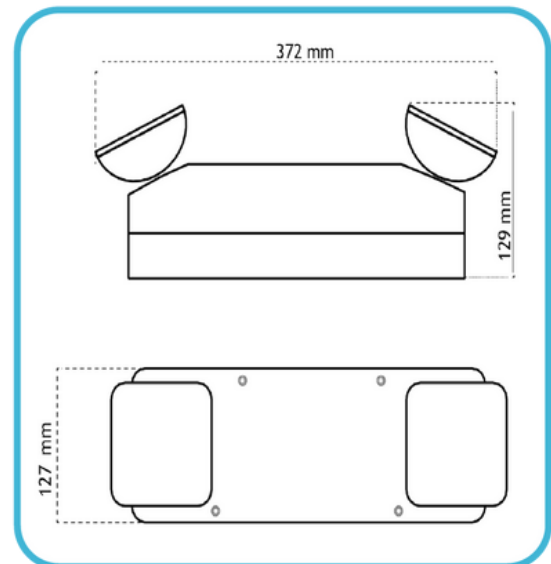

ENERGIA

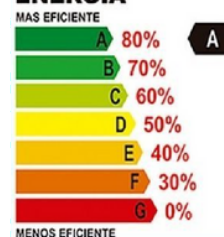



CERTIFICADO DE OPERATIVIDAD

Habiéndose efectuado la evaluación técnica de la Lámpara de Emergencia LED LT USA se comprueba las siguientes características:

NTP-IEC 60598-2-22 CE BSTSH 18079701302EC

LAMPARA DE EMERGENCIA LED

Modelo: LT-72SMD / Marca : LT USA

- Cantidad de LEDs: 72 de alto brillo
- Ángulo de iluminación: 120°
- Intesidad luminosa total: 7.5W
- Temperatura de color: 7000 k
- Tipo de luz: Blanco día
- Consumo de corriente AC : 20mA

Funcionamiento:

Encendido automático, cuando hay corte de fluido eléctrico que puede ser ocasionado por un Movimiento Sísmico , Incendio, Avería o Mantenimiento en la red, acciones de vandalismo o por robos.

Recomendaciones de Instalación:

Salas de Cine, Puertas principales y de evacuación de Supermercados, Cadena de tiendas, Patios de comida, Servicios Higiénicos, Escaleras, Corredores, bibliotecas, teatros, Bancos, Centros de capacitación, Hospitales, Clínicas, Cocheras, Restaurantes, Colegios, Universidades, Institutos, Centro de idiomas, Estaciones de metro, etc. Esta documentación acredita que L&T TECHNOLOGYA S.A.C. ,ofrece la garantía de operatividad requeridas en Instituciones gubernamentales y privadas en la Industria, en centros comerciales.

Vigencia del certificado renovable: 01/01/2024 al 01/01/2025

